

Überwachungskamera-Attrappe, rund

Surveillance Camera Dummy, dome

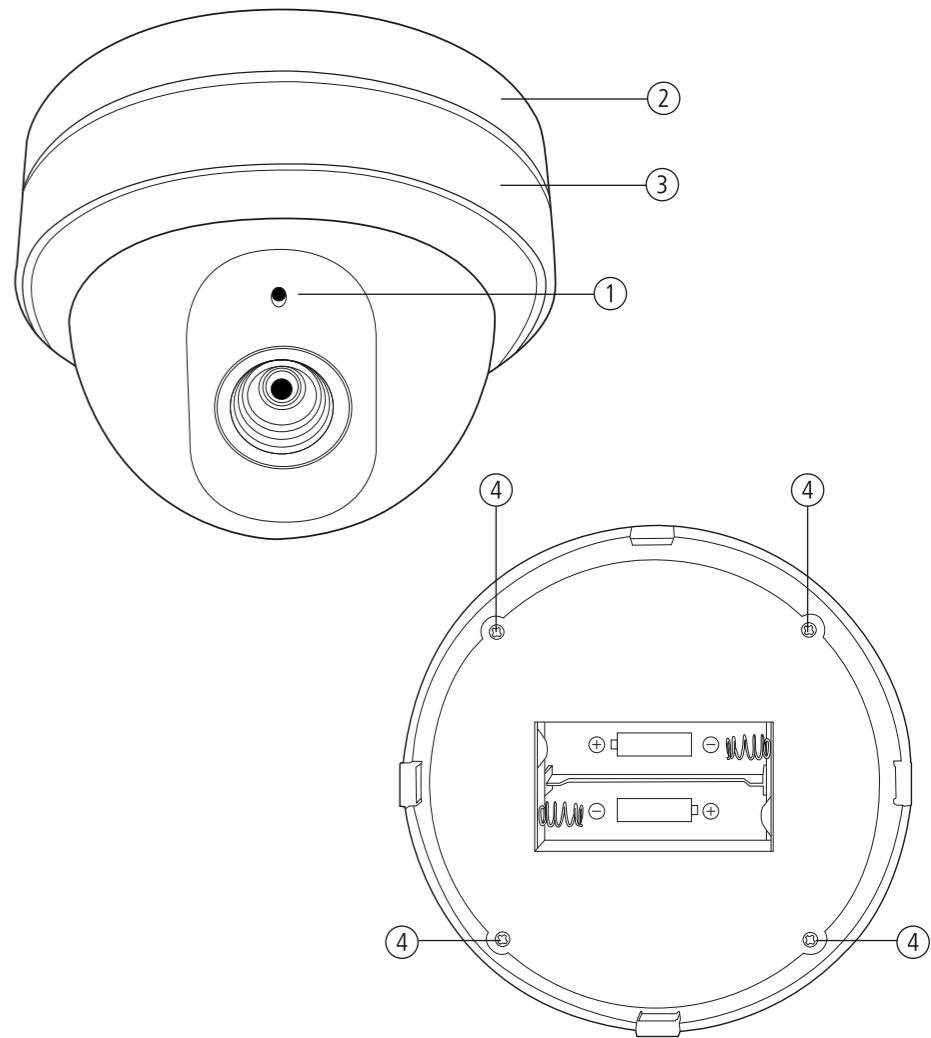

Bedienungsanleitung	D
Operating Instructions	GB
Mode d'emploi	F
Instrucciones de uso	E
Istruzioni per l'uso	I
Gebruiksaanwijzing	NL



All listed brands are trademarks of the corresponding companies. Errors and omissions excepted, and subject to technical changes. Our general terms of delivery and payment are applied.

0011992/06.15

D Bedienungsanleitung

Bedienungselemente und Anzeigen

- LED
- Unterteil mit Batteriefach
- Oberteil zur Montage
- Montageöffnungen

Vielen Dank, dass Sie sich für ein Xavax Produkt entschieden haben!

Nehmen Sie sich Zeit und lesen Sie die folgenden Anweisungen und Hinweise zunächst ganz durch. Bewahren Sie diese Bedienungsanleitung anschließend an einem sicheren Ort auf, um bei Bedarf darin nachschlagen zu können. Sollten Sie das Gerät veräußern, geben Sie diese Bedienungsanleitung an den neuen Eigentümer weiter.

1. Erklärung von Warnsymbolen und Hinweisen

	Warnung
Wird verwendet, um Sicherheitshinweise zu kennzeichnen oder um Aufmerksamkeit auf besondere Gefahren und Risiken zu lenken.	

	Hinweis
Wird verwendet, um zusätzlich Informationen oder wichtige Hinweise zu kennzeichnen.	

2. Packungsinhalt

- 1x Überwachungskamera-Attrappe
- 2x Dübel
- 2x Schrauben
- 1x Bohrschablone
- 1x Doppelseitiges Klebeband
- diese Bedienungsanleitung

3. Sicherheitshinweise

- Das Produkt ist für den privaten, nicht-gewerblichen Haushaltsgebrauch vorgesehen.
- Schützen Sie das Produkt vor Schmutz, Feuchtigkeit und Überhitzung und verwenden Sie es nur in trockenen Umgebungen.
- Lassen Sie das Produkt nicht fallen und setzen Sie es keinen heftigen Erschütterungen aus.
- Dieses Produkt gehört, wie alle elektrischen Produkte, nicht in Kinderhände!
- Halten Sie Kinder unbedingt von dem Verpackungsmaterial fern, es besteht Erstickungsgefahr.
- Nehmen Sie keine Veränderungen am Produkt vor. Dadurch verlieren Sie jegliche Gewährleistungsansprüche.
- Entsorgen Sie das Verpackungsmaterial sofort gemäß den örtlich gültigen Entsorgungsvorschriften.

4. Produkteigenschaften

Die Überwachungskamera-Attrappe simuliert durch eine rot blinkende LED eine Videoüberwachung und dient zur Abschreckung von unbefugten Personen.

	Hinweis
Die Verwendung der Überwachungskamera-Attrappe bietet Ihnen keinen Schutz oder Sicherheit vor Einbrüchen, Vandalismus etc., jedoch werden mögliche Eindringlinge/ Vandalen durch die – optisch nicht von einer Original-Überwachungskamera zu unterscheidende – Attrappe abgeschreckt.	

5. Inbetriebnahme

	Warnung - Batterien
<ul style="list-style-type: none"> Entfernen und entsorgen Sie verbrauchte Batterien unverzüglich aus dem Produkt. Verwenden Sie ausschließlich Batterien, die dem angegebenen Typ entsprechen. Beachten Sie unbedingt die korrekte Polarität (Beschriftung + und -) der Batterien und legen Sie diese entsprechend ein. Bei Nichtbeachtung besteht die Gefahr des Auslaufens oder einer Explosion der Batterien. Mischen Sie alte und neue Batterien nicht, sowie Batterien unterschiedlichen Typs oder Herstellers. Laden Sie Batterien nicht auf, es besteht Explosionsgefahr. Bewahren Sie Batterien außerhalb der Reichweite von Kindern auf. Schließen Sie Akkus/Batterien nicht kurz und halten Sie sie von blanken Metallgegenständen fern. Akkus und Batterien nie öffnen, beschädigen, verschlucken oder in die Umwelt gelangen lassen. Sie können giftige und umweltschädliche Schwermetalle enthalten. Entnehmen Sie Batterien aus Produkten, die längere Zeit nicht benutzt werden. 	

5.1 Batterien einlegen

- Öffnen Sie das Gehäuse durch eine Drehung gegen den Uhrzeigersinn (**open**) und legen Sie zwei AA Batterien polrichtig ein. Die LED blinkt, das Gerät ist jetzt aktiv.
- Anschließend das Unterteil mit dem Oberteil durch eine Drehung im Uhrzeigersinn (**close**) schließen.

5.2 Batterien prüfen/ wechseln

- Sobald die LED schwächer wird oder nicht mehr blinkt, wechseln Sie die Batterien umgehend aus.
- Öffnen Sie das Batteriefach, entnehmen und entsorgen Sie die verbrauchten Batterien und legen Sie zwei neue AA Batterien polrichtig ein. Schließen Sie die Batteriefachabdeckung anschließend.

5.3 Montage

	Hinweis – ordnungsgemäße Montage
<ul style="list-style-type: none"> Die Verwendung und der Montageort von Überwachungskameras oder deren Attrappen unterliegen gesetzlichen Bestimmungen und Einschränkungen. Eine Zuwiderhandlung kann eine Unterlassungsklage nach sich ziehen. Bitte informieren Sie sich vor der Verwendung und Montage von Überwachungskameras oder deren Attrappen über die geltenden Bestimmungen und Einschränkungen. 	

	Warnung – Montage
--	--------------------------

- Prüfen Sie vor Montage die Eignung der vorgesehenen Wand für das anzubringende Gewicht und vergewissern Sie sich, dass sich an der Montagestelle in der Wand keine elektrischen Leitungen, Wasser-, Gas- oder sonstige Leitungen befinden.
- Besorgen Sie sich geeignetes Montagematerial im Fachhandel bei anderen Material- und Konstruktionsarten der für die Installation vorgesehenen Wand.
- Wenden Sie bei der Montage niemals Gewalt oder hohe Kräfte an.
- Montieren Sie das Produkt nur im Innenbereich oder in vor Umwelteinflüssen geschützten Außenbereichen, z.B. unter einem Vordach.

- Bohren Sie an der gewünschten Montagestelle mithilfe der Bohrschablone die Löcher.
- Stecken Sie die Dübel in die gebohrten Löcher und schrauben Sie die Schrauben nicht ganz fest. Zwischen Montagestelle und Schraubkopf sollte noch so viel Platz (~ 4 mm) sein, dass das Produkt eingehängt werden kann.
- Je nach Konstruktionsart der Montagestelle (z.B. Holz) können Sie die Schrauben ohne vorgebohrte Löcher direkt befestigen oder verwenden Sie wahlweise das beigelegte doppelseitige Klebeband.
- Setzen Sie die Rückseite der Überwachungskamera-Attrappe mit den Öffnungen auf die Schraubköpfe und drehen Sie sie gegen den Uhrzeigersinn, um sie zu befestigen.

6. Betrieb

	Hinweis – ordnungsgemäße Funktion
<ul style="list-style-type: none"> Kontrollieren Sie den Batterie- und Produktzustand – wie in 5.2. Batterien prüfen/ wechseln beschrieben – regelmäßig, jedoch mindestens etwa alle zwei bis drei Monate. 	

- Bei aktivierter Funktion blinkt die LED blinkt im Sekundentakt (5 Sek.) rot auf.

7. Wartung und Pflege

Reinigen Sie dieses Produkt nur mit einem fusselfreien, leicht feuchten Tuch und verwenden Sie keine aggressiven Reiniger. Achten Sie darauf, dass kein Wasser in das Produkt eindringt.

8. Haftungsausschluss

Die Hama GmbH & Co. KG übernimmt keinerlei Haftung oder Gewährleistung für Schäden, die aus unsachgemäßer Installation, Montage und unsachgemäßem Gebrauch des Produktes oder einer Nichtbeachtung der Bedienungsanleitung und/oder der Sicherheitshinweise resultieren.

9. Service und Support

Bitte wenden Sie sich bei Fragen zum Produkt gerne an die Hama-Produktberatung.

Hotline: +49 9091 502-115 (Deu/Eng)

Weitere Supportinformationen finden sie hier: www.xavax.eu

	Technische Daten
Versorgungsspannung	Überwachungskamera-Attrappe 3 V 2x 1,5 V AA Batterien

11. Entsorgungshinweise

Ab dem Zeitpunkt der Umsetzung der europäischen Richtlinien 2002/96/EG und 2006/66/EG in nationales Recht gilt folgendes: Elektrische und elektronische Geräte sowie Batterien dürfen nicht mit dem Hausmüll entsorgt werden. Der Verbraucher ist gesetzlich verpflichtet, elektrische und elektronische Geräte sowie Batterien am Ende ihrer Lebensdauer an den dafür eingerichteten, öffentlichen Sammelstellen oder an die Verkaufsstelle zurückzugeben. Einzelheiten dazu regelt das jeweilige Landesrecht. Das Symbol auf dem Produkt, der Gebrauchsanleitung oder der Verpackung weist auf diese Bestimmungen hin. Mit der Wiederverwertung, der stofflichen Verwertung oder anderen Formen der Verwertung von Allgeräten/Batterien leisten Sie einen wichtigen Beitrag zum Schutz unserer Umwelt.

GB Operating instruction

Controls and Displays

- LED
- Lower part with battery compartment
- Upper part for mounting
- Mounting holes

Thank you for choosing a Xavax product.

Take your time and read the following instructions and information completely. Please keep these instructions in a safe place for future reference. If you sell the device, please pass these operating instructions on to the new owner.

1. Explanation of Warning Symbols and Notes

	Warning
This symbol is used to indicate safety instructions or to draw your attention to specific hazards and risks.	

	Note
This symbol is used to indicate additional information or important notes.	

2. Package Contents

- 1x Surveillance Camera Dummy
- 2x wall anchors
- 2x screws
- 1x drilling template
- 1x Double-sided tape
- These operating instructions

3. Safety Notes

- The product is intended for private, non-commercial use only.
- Protect the product from dirt, moisture and overheating, and only use it in a dry environment.
- Do not drop the product and do not expose it to any major shocks.
- Keep this product, as all electrical products, out of the reach of children!
- Keep the packaging material out of the reach of children due to the risk of suffocation.
- Do not modify the product in any way. Doing so voids the warranty.
- Dispose of packaging material immediately according to locally applicable regulations.

4. Product Features

The dummy surveillance camera is equipped with a flashing, red LED to simulate video surveillance and frighten away unauthorised persons.

	Note
<ul style="list-style-type: none"> The dummy surveillance camera does not prevent or protect against break-ins, vandalism, etc., but it frightens away possible intruders/vandals because the dummy is indistinguishable from a real surveillance camera. 	

5. Getting Started

	Warning - Batteries
<ul style="list-style-type: none"> Immediately remove and dispose of dead batteries from the product. Only use batteries (or rechargeable batteries) that match the specified type. When inserting batteries, note the correct polarity (+ and - markings) and insert the batteries accordingly. Failure to do so could result in the batteries leaking or exploding. Do not mix old and new batteries or batteries of a different type or make. Do not attempt to charge non-rechargeable batteries, as they may explode. Keep batteries out of the reach of children. Do not short circuit the batteries/rechargeable batteries and keep them away from uncoated metal objects. Never open, damage or swallow batteries or allow them to enter the environment. They can contain toxic, environmentally unfriendly heavy metals. Remove the batteries from products that are not being used for an extended period (unless these are being kept ready for an emergency). 	

5.1 Insert the batteries

- Open the housing by rotating counterclockwise (**open**) and insert 2 AA batteries observing the correct polarity. The light diode flashes, the device is activated now.
- Then the lower part close to the upper part by a clockwise rotation (**close**).

5.2 Testing/replacing the batteries

- Once the LED becomes weaker or ceases to flash, replace the batteries as soon as possible.
- Open the battery compartment, remove and properly dispose of the dead batteries and insert two new AA batteries with the correct polarity. Close the battery compartment.

5.3 Installation

	Note – Proper installation
<ul style="list-style-type: none"> Legal regulations and restrictions apply to the use of surveillance cameras and dummies and the locations in which they can be installed. Violation of these laws can result in an injunction suit. Before installing and using surveillance cameras or dummies, inform yourself of the applicable regulations and restrictions. 	

	Warning – Installation
--	-------------------------------

- Before mounting, check that the wall you have chosen is suitable for the weight to be mounted. Also make sure that there are no electric, water, gas or other lines running through the wall at the mounting site.
- If the wall on which the bracket is to be mounted is made of different material types and construction types to those specified, purchase suitable mounting materials from a specialised dealer.
- Never apply force during mounting.
- Only install the product indoors or in outdoor areas protected from the elements, e.g. under an awning.

- Drill holes at the desired installation location using the drilling template.
- Insert the wall anchors into the holes and screw in the screws until not quite tight. There should be enough space between the installation surface and the screw head (~ 4 mm) so that the product can be changed.
- Depending on the construction method used at the installation location (e.g. wood), you may be able to attach the screws directly without pre-drilled holes or use either the included double-sided tape.
- Place the openings on the back of the dummy surveillance camera over the screw heads and turn the camera anticlockwise to fix it in place.

6. Operation

	Note – Proper function
<ul style="list-style-type: none"> Check the condition of the product and the battery – as described in 5.2. Testing/ replacing the batteries – regularly and no less than once every two to three months. 	
<ul style="list-style-type: none"> When activated, the LED flashes red in about 5-second intervals. 	

7. Care and Maintenance

Only clean this product with a slightly damp, lint-free cloth and do not use aggressive cleaning agents. Make sure that water does not get into the product.

8. Warranty Disclaimer

Hama GmbH & Co. KG assumes no liability and provides no warranty for damage resulting from improper installation/mounting, improper use of the product or from failure to observe the operating instructions and/or safety notes.

9. Service and Support

Please contact Hama Product Consulting if you have any questions about this product.

Hotline: +49 9091 502-115 (German/English)

Further support information can be found here: www.xavax.eu

	Technical Data
Supply voltage	Surveillance Camera Dummy 3 V 2x 1.5 V AA batteries

11. Recycling Information

Note on environmental protection:

After the implementation of the European Directive 2002/96/EU and 2006/66/EU in the national legal system, the following applies: Electric and electronic devices as well as batteries must not be disposed of with household waste. Consumers are obliged by law to return electrical and electronic devices as well as batteries at the end of their service lives to the public collecting points set up for this purpose or point of sale. Details to this are defined by the national law of the respective country. This symbol on the product, the instruction manual or the package indicates that a product is subject to these regulations. By recycling, reusing the materials or other forms of utilising old devices/Batteries, you are making an important contribution to protecting our environment.

